

OSOBNÉ VÝŤAHY HYDRAULICKÉ - s automatickými dverami bez strojovne

Pôdorys šachty
Typ - ATZ

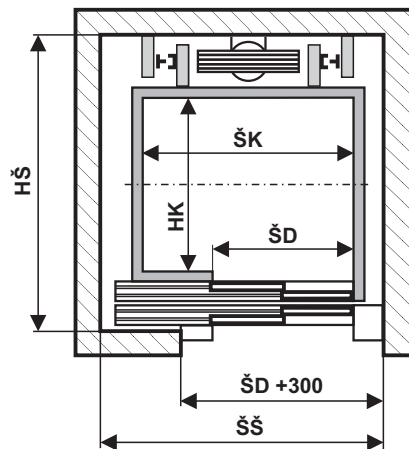

Pôdorys šachty
Typ - ACZ

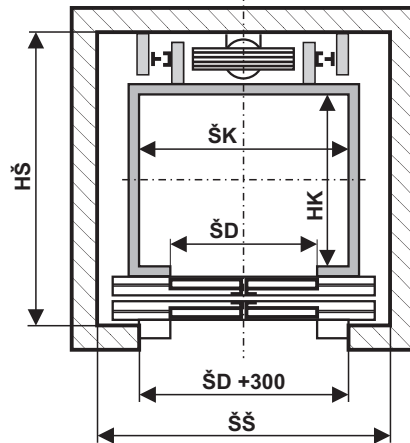

Pôdorys šachty
Typ - ATB, ATP

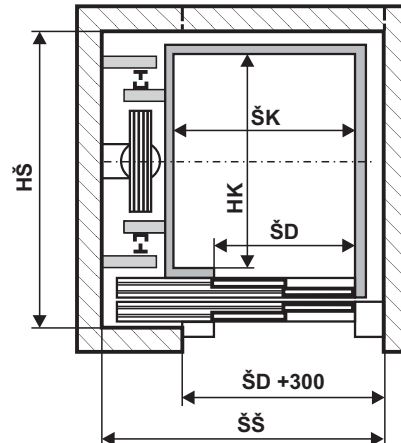

Rez šachty

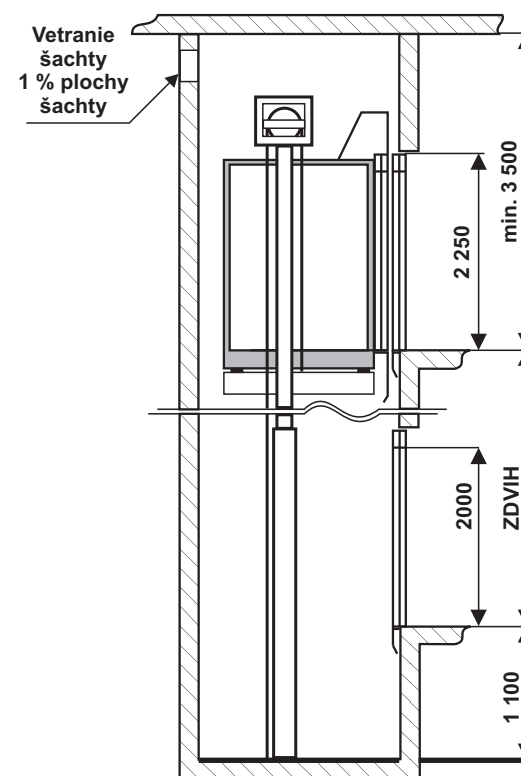

Pôdorys šachty v spodnej stanici
Typ - ATB, ATP

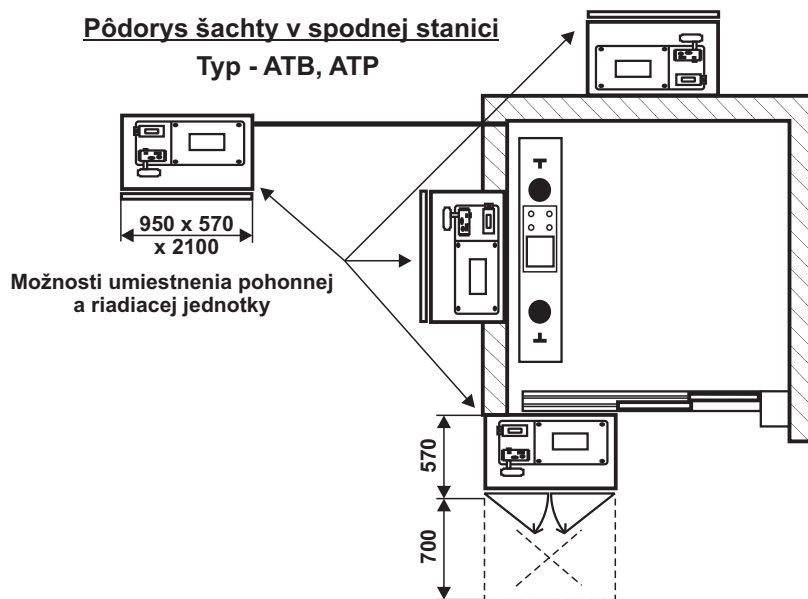

OSOBNÉ VÝŤAHY HYDRAULICKÉ - s automatickými dverami bez strojovne

Typ výťahu : **HOVS** – nosnosť – typ

NOSNOSŤ	OSOBY	RÝCHLOSŤ	PRÍKON	TYP	KABÍNA			ŠACHTA		POZN.
					ŠK	HK	ŠD	ŠŠ	HŠ	
250	3	0,63	6	ATZ	800	950	700	1300	1600	
				ACZ	800	950	700	1600	1550	
				ATB	800	950	700	1300	1300	
				ATP	800	950	700	1300	1450	
320	4	0,63	7	ATZ	900	1050	700	1400	1700	
				ACZ	900	1050	700	1600	1650	
				ATB	900	1050	700	1400	1400	
				ATP	900	1050	700	1400	1550	
450	6	0,63	9	ATZ	1000	1300	800	1500	1950	
				ACZ	1000	1300	800	1800	1950	
				ATB	1000	1300	800	1500	1650	
				ATP	1000	1300	800	1500	1800	
630	8	0,63	12	ATZ	1100	1400	800	1600	2100	INVALIDNÝ
				ACZ	1100	1400	800	1800	2100	INVALIDNÝ
				ATB	1100	1400	800	1600	1800	INVALIDNÝ
				ATP	1100	1400	800	1600	1900	INVALIDNÝ

Legenda : **ATZ** - automatické teleskopické dvere, záves za kabínou
ACZ - automatické centrálné dvere, záves za kabínou
ATB - automatické teleskopické dvere, záves vedľa kabíny
ATP - automatické teleskopické dvere, prechodná kabína

ŠK, HK - rozmery kabíny
ŠD - šírka dverí
ŠŠ, HŠ - rozmery šachty