

# OSOBNÉ VÝŤAHY HYDRAULICKÉ - s mechanickými dverami

**Pôdorys šachty**  
Typ - MZ

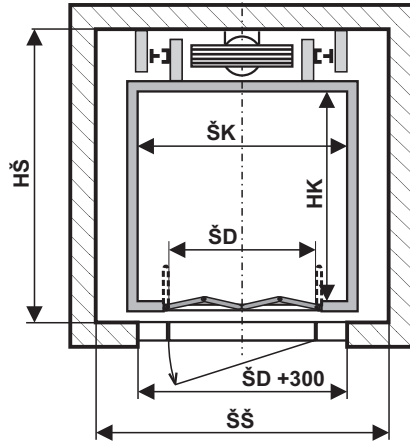

**Pôdorys šachty**  
Typ - MB, MP

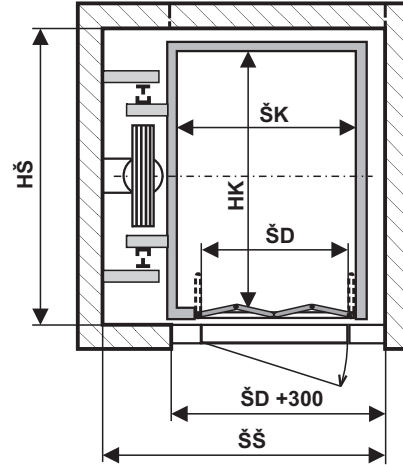

**Rez šachty**

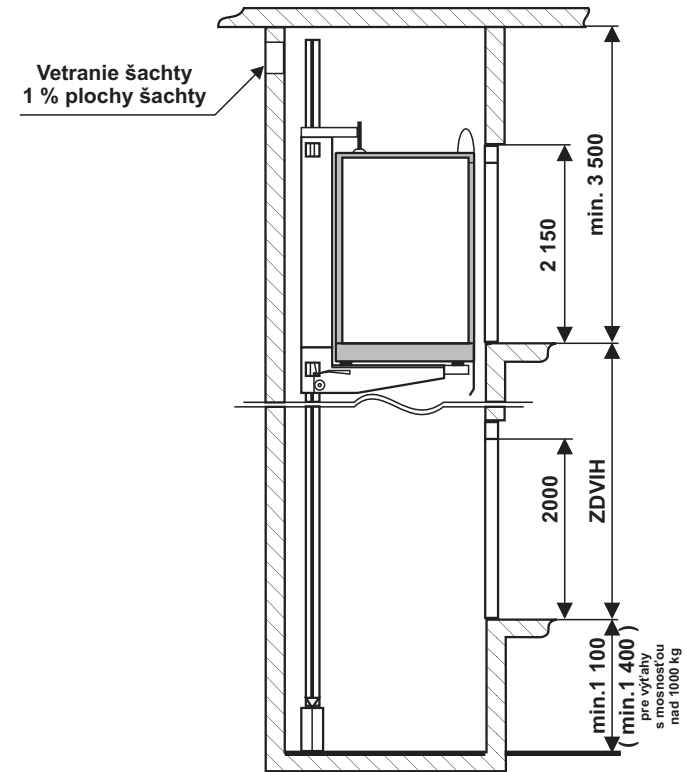

**Pôdorys strojovne**  
Typ - MZ, MB, MP

Prah dverí zvýšený  
o 100 mm

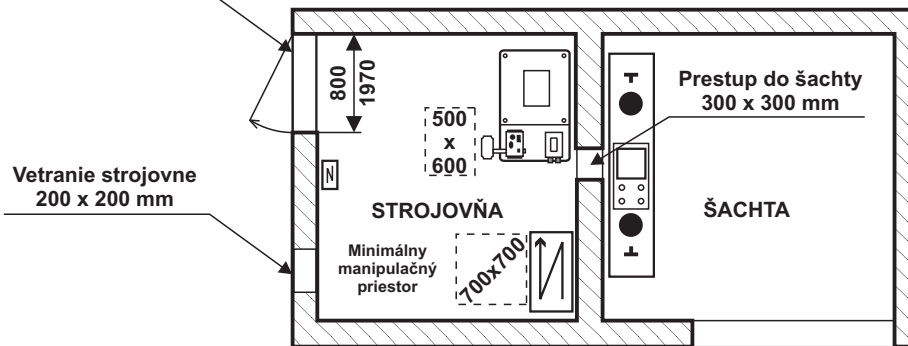

Vetrание strojovne  
200 x 200 mm

Výška strojovne minimálne 2100 mm

# OSOBNÉ VÝŤAHY HYDRAULICKÉ - s mechanickými dverami strojovňa vedľa šachty

Typ výťahu : **HOV** – nosnosť – typ

NOSNOSŤ	OSOBY	RÝCHLOSŤ	PRÍKON	TYP	KABÍNA			ŠACHTA		POZN.
					ŠK	HK	ŠD	ŠŠ	HŠ	
kg	počet	m/s	kW							
250	3	0,63	6	MZ	800	950	700	1100	1450	
				MB	800	950	700	1300	1200	
				MP	800	950	700	1300	1200	
320	4	0,63	7	MZ	900	1050	800	1200	1550	
				MB	900	1050	800	1400	1300	
				MP	900	1050	800	1400	1300	
450	6	0,63	9	MZ	1000	1300	800	1300	1850	
				MB	1000	1300	800	1500	1550	
				MP	1000	1300	800	1500	1550	
630	8	0,63	12	MZ	1100	1400	800	1600	1950	
				MB	1100	1400	800	1600	1650	
				MP	1100	1400	800	1600	1650	
800	11	0,63	15	MB	1200	1600	900	1700	1850	
				MP	1200	1600	900	1700	1850	
1000	13	0,63	20	MB	1300	1800	1000	1800	2050	
				MP	1300	1800	1000	1800	2050	
1600	21	0,63	30	MB	1400	2400	1300	2000	2650	
				MP	1400	2400	1300	2000	2650	

**Legenda :** **MZ** - mechanické dvere, záves za kabínou  
**MB** - mechanické dvere, záves vedľa kabíny  
**MP** - mechanické dvere, prechodná kabína

**ŠK, HK** - rozmery kabíny  
**ŠD** - šírka dverí  
**ŠŠ, HŠ** - rozmery šachty